

DEKADO®

**Генератор бензиновый
ГБ-3100 / ГБ-5500Э / ГБ-6500Э /
G3500 DUPLEX**

Инструкция по эксплуатации



**Перед началом эксплуатации
внимательно прочитайте
инструкцию по эксплуатации!**

www.dekado.ru

Содержание

1. Основные характеристики генератора	1
1.1 Назначение и описание генератора	1
1.2 Технические характеристики	1
1.3 Общий вид, основные узлы, органы управления	3
1.4 Комплект поставки	6
2. Инструкции по технике безопасности	7
3. Правила использования генератора	8
4. Сборка генератора	10
5. Подготовка к работе	11
5.1 Заливка масла в картер двигателя	11
5.2 Заправка топливом	12
6. Управление генератором	12
6.1 Запуск	12
6.2 Подключение потребителей	14
6.3 Выключение двигателя	14
6.4 Подготовка и эксплуатация в зимнее время	16
7. Техническое обслуживание	16
7.1 Замена масла в двигателе	18
7.2. Замена и очистка воздушного фильтра	19
7.3 Очистка поплавковой камеры карбюратора	20
7.4 Очистка топливных фильтров	21
6.4 Обслуживание свечи зажигания	22
8. Транспортировка, хранение, длительное хранение	24
8.1 Транспортировка	24
8.2 Хранение	24
8.3 Длительное хранение	24
9. Поиск и устранение неисправностей	26
10. Утилизация	28
11. Условия гарантии	29
Гарантийный талон	33

Уважаемый покупатель!

Благодарим Вас за покупку бензинового генератора **DEKADO!**

Компания **DEKADO** постоянно расширяет линейку выпускаемой техники, заботится о совершенствовании уже выпускаемой продукции, удобстве ее использования, надежности. Поэтому мы оставляем за собой эксклюзивное право без предварительного уведомления вносить изменения в комплектность, конструкцию отдельных узлов и деталей, не ухудшающие качество и эксплуатационные характеристики устройства. Приносим извинения за возможные отличия в описании устройства в этой инструкции от приобретенного устройства. Пожалуйста, учтите это, изучая инструкцию по эксплуатации.

Внешний вид изделия может отличаться от изображений в инструкции по эксплуатации.

Бензиновые генераторы **DEKADO** произведены из материалов, которые при выполнении требований, изложенных в данной инструкции, обеспечивают надежную и безопасную работу.

Пожалуйста, внимательно прочитайте эту инструкцию, следуйте ее указаниям и генератор **DEKADO** долгое время будет Вам надежным и безопасным помощником.

Данная инструкция является неотъемлемой частью комплекта поставки бензинового генератора и должна прилагаться к нему в случае обращения в Сервисный центр или его перепродажи.

1. Основные характеристики генератора.

1.1 Назначение и описание генератора.

Бензиновый генератор (в дальнейшем - генератор) может быть использован для создания временной, аварийной или вспомогательной сети электропитания и является альтернативным источником электроэнергии в случае перебоев централизованного электроснабжения или его отсутствия.

Генератор имеет возможность ручного и электрического запуска (модели ГБ-5500Э, ГБ-6500Э).

Данные модели генераторов предназначены для бытового, некоммерческого и непромышленного использования.

Использование генератора в любых других целях, явно не указанных в данной инструкции, является нарушением условий гарантии.

1.2 Технические характеристики

Основные технические характеристики генераторов приведены в таблице 1.

Таблица 1.

Модель	ГБ-3100	ГБ-5500Э	ГБ-6500Э
Тип генератора	Синхронный, щеточный, переменного тока		
Номинальное напряжение	220В		
Частота, защита	50 Гц, 1фазный / IP23		
Максимальная мощность	3,1 кВт	5,5 кВт	6,5 кВт
Номинальная мощность	2,8 кВт	5,0 кВт	6,0 кВт
Коэффициент мощности	1,0		
Выход постоянного тока	12В		
Розетка переменного тока	2x220В / 16А	2x220В / 16А	2x220В / 16А + 1x220В / 32А
Регулятор напряжения	AVR		
Тип двигателя	1-цилиндровый, 4-х тактный, бензиновый, воздушного охлаждения, OHV		

Объем, куб. см	212	389	420
Мощность, кВт / л.с	5,2/7	9,6/13	10,3/14
Тип топлива	АИ-92		
Емкость топливного бака, л.	15	25	25
Используемое масло	4-х тактное DEKADO или аналог SAE 10W30, API>="SF"		
Объем масла, л.	0,6	1,1	1,1
Электростартер	Нет	Есть	
Способ запуска	Механический	Механический / электрический	
Габариты ДхШхВ, мм	700x540x580	700x540x580	700x540x550
Вес, кг	62	80	80

Модель	G3500 DUPLEX
Тип генератора	Синхронный, щеточный, переменного тока
Номинальное напряжение	220В
Частота, защита	50 Гц, 1фазный / IP23
Максимальная мощность	3,5 кВт (пиковая мощность до 7,5 кВа)
Номинальная мощность	3,2 кВт
Коэффициент мощности при активной нагрузке	1,0
Выход постоянного тока	12В
Розетка переменного тока	1x220В / 16А + 1x220В / 32А
Регулятор напряжения	AVR
Тип двигателя	1-цилиндровый, 4-х тактный, бензиновый, воздушного охлаждения, OHV

Объем, куб. см	223
Мощность, кВт / л.с	5,5 кВт / 7,5
Тип топлива	АИ-92
Емкость топливного бака, л.	15
Используемое масло	4-х тактное DEKADO или аналог SAE 10W30, API>="SF"
Объем масла, л.	0,6
Электростартер	Нет
Способ запуска	Механический
Габариты ДхШхВ, мм	600x455x460
Вес, кг	53

1.3 Общий вид, основные узлы, органы управления.

Расположение основных узлов и органов управления представлено на рис. 1 - 6.



Рис.1

1. Топливный бак
2. Указатель уровня топлива
3. Крышка топливного бака
4. Кожух ручного стартера
5. Ручка ручного стартера
6. Транспортная ручка (приобретается отдельно)
7. Колеса для транспортировки (приобретается отдельно)



Рис.2

1. Рама генератора
2. Панель управления
3. Защитный кожух
4. Крышка-щуп маслозаливной горловины двигателя
5. Аккумуляторная батарея (модели ГБ-5500Э, ГБ-6500Э)



Рис.3

1. Клапанная крышка двигателя
2. Карбюратор
3. Корпус воздушного фильтра
4. Тепловой щит глушителя

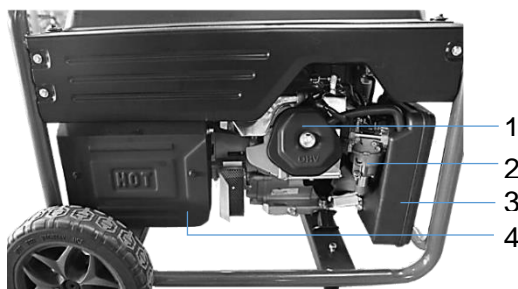

Рис.4

- 1. Глушитель
- 2. Генератор электрический

- 3. Виброгасящая опора

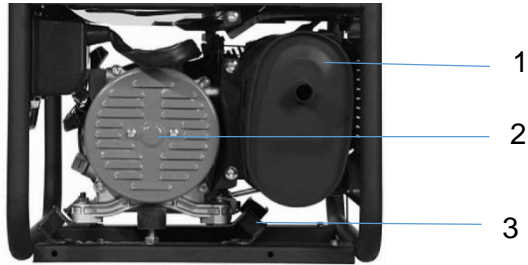

Рис. 5

Выключатель зажигания



Рис. 5А

Замок выключения генератора / электростартер (модели ГБ-5500Э, ГБ-6500Э)



Цифровой
монитор-

Рис. 5B

Цифровой монитор (модель G3500 DUPLEX) отображает часы работы генератора, частоту сети, напряжение сети. Для смены показаний нажмите кнопку в нижнем правом углу.



Рис. 6

- 1,2. Клеммы зарядки аккумулятора
3. Вольтметр
4. Автоматический выключатель
5. Автоматический выключатель зарядного устройства
6. Розетка 16А для подключения нагрузки
7. Розетка 32А для подключения нагрузки
8. Клемма заземления

**производитель оставляет за собой право внесения изменений. Иллюстрации являются ознакомительными. При обнаружении отличий приведенных иллюстраций и фактической поставки необходимо руководствоваться последним.*

1.4 Комплект поставки.*

В комплект поставки входят:

- | | |
|---------------------------------------------------------------------------------------------------------------------------------------|---------|
| 1. Генератор | - 1 шт. |
| 2. Аккумулятор (для модели ГБ-5500Э, ГБ-6500Э) | - 1 шт. |
| 3. Ключ зажигания (для модели ГБ-5500Э, ГБ-6500Э) | - 2 шт. |
| 4. Комплект инструмента для сборки: свечной ключ с воротком - 1 шт.,
отвертка крестовая - 1 шт. (для модели ГБ-3100, G3500 DUPLEX) | |
| Модели ГБ-5500Э, ГБ-6500Э дополнительно комплектуются : | |

- ключ рожковый -2шт., ключ шестигранный - 2шт.
5. Принадлежности для генератора: воронка для залива масла -1 шт., вилка для подсоединения сетевого кабеля 16 А -2 шт. Генераторы с силовой розеткой 32А дополнительно комплектуются силовой вилкой 32А.
6. Комплект ручек и колес (для моделей ГБ-5500Э, ГБ-6500Э) - 1 шт.
7. Инструкция по эксплуатации - 1 шт.
8. Упаковка - 1 шт.

** в зависимости от поставки и модели комплект поставки может изменяться. При обнаружении отличий в фактической поставке необходимо руководствоваться последним.*

2. Инструкции по безопасности.

Внимательно ознакомьтесь с данной инструкцией по эксплуатации перед началом работы с генератором. Пожалуйста, предоставьте другим пользователям данную инструкцию, прежде, чем они начнут работать с генератором.

Неправильная эксплуатация генератора и несоблюдение мер безопасности может привести к порче оборудования, серьезным травмам или смерти!

Данное руководство необходимо хранить в безопасном месте.

Устанавливайте генератор на расстоянии не менее 1 метра от стен и крупных предметов для достаточного охлаждения генератора.

Генератор может устанавливаться в хорошо проветриваемом помещении на расстоянии не менее 2м от стен или другого оборудования. Никогда не эксплуатируйте генератор в замкнутом плохо вентилируемом помещении.

Располагайте генератор в местах, недоступных для детей и домашних животных.

Всегда держите генератор сухим. Генератор не предназначен для хранения на улице. Влага или лед могут привести к неправильной работе, к замыканию электрических частей и, как следствие поражению электрическим током. Не используйте генератор под дождем или снегом, вблизи бассейнов, водоемов, устройств полива. Защищайте от водяных брызг.

Рядом с работающим генератором не должно быть легковоспламеняющихся предметов.

Всегда останавливайте генератор перед заправкой, подождите не менее 5 минут, чтобы двигатель остыл.

Не управляйте генератор вблизи открытого огня, не курите во время заправки.

Не допускайте попадания топлива на двигатель или глушитель во время заправки. Не заливайте топлива “под пробку”, избегайте перелива и разбрызгивания. Если после заправки на прилегающих поверхностях остались капли топлива обязательно удалите их перед запуском двигателя генератора.

При попадании топлива на кожу и одежду тщательно промойте с мылом места контакта и смените одежду. При попадании топлива в глаза или проглатывании топлива немедленно обратитесь к врачу.

В процессе работы генератора глушитель сильно нагревается и остается горячим некоторое время после его выключения. Не дотрагивайтесь до глушителя во время работы двигателя, и после его выключения.

Не прикасайтесь к работающему генератору влажными руками.

Всегда проводите предпусковой осмотр генератора, это может предотвратить аварию или повреждение оборудования.

3. Правила использования генератора.

Первые пять часов работы двигателя генератора являются обкаточными и необходимы для окончательной приработки нагруженных деталей двигателя.



ПРЕДУПРЕЖДЕНИЕ! В период обкатки запрещается нагружать генератор более чем на 50% его номинальной мощности. Через 5 часов работы необходимо заменить масло в картере двигателя. Вторую замену масла произведите через 25 часов работы генератора. В дальнейшем заменяйте масло через каждые 50 часов работы.

Для долгой и безаварийной службы Вашего генератора соблюдайте следующие условия:

Не превышайте номинальную электрическую мощность генератора. Общая мощность подключаемых потребителей, по активной нагрузке, не должна превышать номинальной расчетной мощности электростанции. Общая мощность подключаемых потребителей, по индуктивной нагрузке, не должна превышать 0,5 от номинальной мощности электростанции.

Долговременная работа возможна исключительно при нагрузке не более 80% от номинальной. При расчете нагрузки генератора примите во внимание что у большинства электрических устройств кратковременный стартовый ток в 2-3 раза превышает потребление тока в рабочем режиме.

Рекомендуемое время непрерывной работы генератора не более 10 часов, затем требуется перерыв 30 минут. При непрерывной эксплуатации генератора свыше 10 часов срок службы генератора значительно снизится.

При подключении нагрузки из нескольких потребителей, первым всегда подключается самый мощный потребитель.



ПРЕДУПРЕЖДЕНИЕ! Не пытайтесь вращать болты, регулирующие число оборотов двигателя и количество топлива, это повлияет на напряжение и частоту выходного тока.

ВНИМАНИЕ! Стабильная работа генератора возможна в диапазоне температур от -5°C до $+40^{\circ}\text{C}$.

ВЫХОД 12В ПОСТОЯННОГО ТОКА

Используется только для зарядки автомобильных аккумуляторов емкостью не более 80 Ач.

Перед зарядкой отключите аккумуляторную батарею от бортовой сети автомобиля.

Подключите зажимы для зарядки к клеммам аккумуляторной батареи соблюдая полярность. Красная клемма (+) плюс, черная (-) минус. Подключите провода к клеммам «выход 12В» генератора (поз. 1, 2 на рис. 6) соблюдая полярность.

ВНИМАНИЕ! не используйте генератор для зарядки электроприборов с электронными компонентами.

Качество энергии, вырабатываемой генератором, может привести к поломке таких электроприборов. Возможность подключения электроприборов с электронными компонентами к переносным генераторам необходимо уточнить у их производителя.

Перед запуском генератора убедитесь, что все защитные кожухи и панели установлены и закреплены.

Не переносите и не накрывайте работающий генератор.

Для обеспечения нормального смазывания деталей и узлов изделия, устанавливайте генератор на ровную горизонтальную поверхность. При эксплуатации и транспортировке располагайте генератор строго горизонтально.

Если подключаемые потребители заземлены, то обязательно заземлите генератор!

Категорически запрещается использовать в качестве заземлителей трубопроводы горючих и взрывчатых газов и жидкостей!

Во всех случаях работа по заземлению должна выполняться специалистом!

Не подключайте генератор параллельно с другими генераторами!

Следите за расположением электропровода, ведущего к потребителю электроэнергии. Электропровод не должен касаться движущихся частей генератора.

Не подносите руки, пальцы и другие части тела к движущимся частям генератора. Не дотрагивайтесь до вентилятора, это опасно.

Содержите зону установки генератора в чистоте. Загрязнение рабочей зоны может привести к травмам. Не допускайте посторонних (особенно детей) в зону установки.

Не надевайте свободную одежду, перчатки, галстуки, кольца, браслеты и другие украшения, которые могут попасть в движущиеся части генератора, обувь не должна быть скользкой. Длинные волосы собирайте и надевайте головной убор.

При техническом обслуживании используйте только оригинальные запасные части и рекомендованные смазки.

Не приступайте к работе с генератором в состоянии усталости, алкогольного опьянения или после приема лекарств.

Избегайте возникновения пламени(искр) при обслуживании аккумулятора. При его эксплуатации образуется легкогорючий водородный газ.

4. Сборка генератора.

Генератор приходит с завода-изготовителя в собранном виде.

Необходим монтаж транспортировочного комплекта (2 колеса с осью, опоры и рукоятка) для моделей ГБ-5500Э, ГБ-6500Э.

5. Подготовка к работе.

ВНИМАНИЕ! Генератор поставляется с завода без масла в картере двигателя.

5.1 Заливка масла в картер двигателя.

Залейте масло в картер двигателя как описано в разделе “Замена масла в двигателе” и проверьте его уровень щупом.

Используйте масло для четырехтактных двигателей. Поскольку вязкость масел зависит от температуры, подбирайте масло в соответствии с условиями эксплуатации в Вашем регионе. Стандартно рекомендуемые масла: SAE 10W-30 летнее, SAE 10W-40 всепогодное.

⚠ ПРЕДУПРЕЖДЕНИЕ! Никогда не используйте масла для 2-тактных двигателей, они не обеспечивают нормальное смазывание, что сильно уменьшает срок службы двигателя. Работа двигателя на неподходящем типе масла или с недостаточным его количеством в картере двигателя, приведет к его поломке и дорогостоящему негарантийному ремонту.

Проверяйте уровень масла перед каждым запуском двигателя!

1. Открутите крышку-щуп с горловины маслозаливной патрубке и протрите измерительный щуп. (см рис. 7)



Рис. 7

2. Вставьте щуп в масляный патрубок до упора, но не винчивайте.

3. Достаньте щуп и проверьте уровень масла. Он должен находиться между метками обозначенными буквами Н (высокий) и L (низкий)

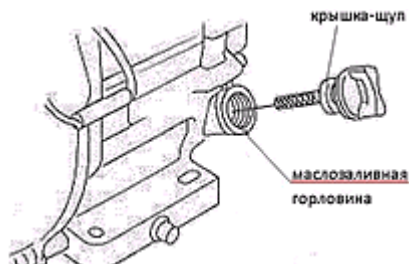
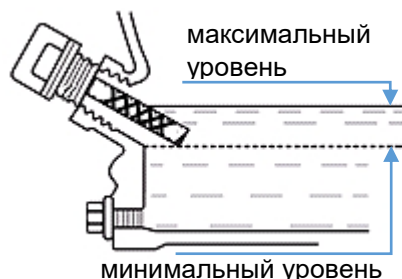

4. При недостаточном уровне масла долейте используемое в данном двигателе масло до нижнего края патрубке. (см. рис.8)

Рис.8

5.2 Заправка топливом.

1. Используйте только бензин Аи-92, или аналогичное неэтилированное топливо.

Указатель уровня топлива, см. рис. 9



Рис. 9



ПРЕДУПРЕЖДЕНИЕ! Никогда не используйте смесь масла и бензина или неочищенный бензин. Не допускайте попадания в топливный бак грязи, пыли или воды.

6. Управление генератором.

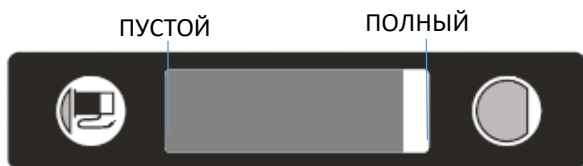
6.1 Запуск.

Двигатель генератора в исправном состоянии нормально запускается при температуре от -10 до $+40$ °С.

1. Отключите все электрические потребители перед включением электростанции и установите выключатель напряжения в положение «**ВЫКЛ**».

2. Откройте кран подачи топлива. (см. рис. 10).



Рис.10

2. Передвиньте рычаг воздушной заслонки карбюратора в положение «ЗАКРЫТО». (см. рис. 11)

рычаг воздушной
заслонки карбюратора

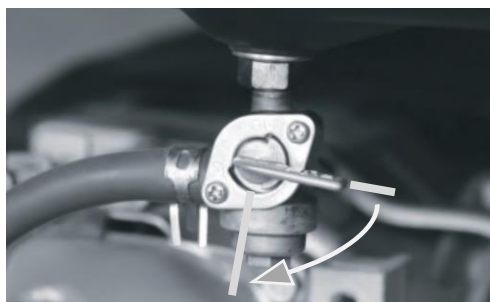

Рис. 11

ПРИМЕЧАНИЕ: Закрывайте воздушную заслонку карбюратора только для запуска холодного двигателя. Не закрывайте заслонку на теплом двигателе или при высокой температуре окружающего воздуха. Недостаток воздуха может привести к заливанию свечи топливом и невозможности запуска двигателя пока топливо не испарится.

3. Установите выключатель генератора в положение «ВКЛ». (в моделях ГБ-5500Э, ГБ-6500Э ключ в положение «ВКЛ»)

4. запустите двигатель:

Запуск с помощью ручного стартера:

- потяните рукоятку стартера (см. рис. 12) и выберите свободный ход троса. Когда стартер войдет в зацепление с маховиком, Вы почувствуете сопротивление. Затем сильно и плавно потяните за рукоятку. Плавно возвратите рукоятку в исходное положение.



Рис. 12

⚠ ОСТОРОЖНО! Не вытягивайте трос стартера на всю длину. Не отпускайте рукоятку стартера резко, трос не должен сматываться с высокой скоростью против вращения

двигателя. Это приведет к ускоренному износу механизма стартера и быстрому выходу его из строя. Плавно возвращайте рукоятку в исходное положение, чтобы не допустить повреждения стартера.

Запуск с помощью электрического стартера:

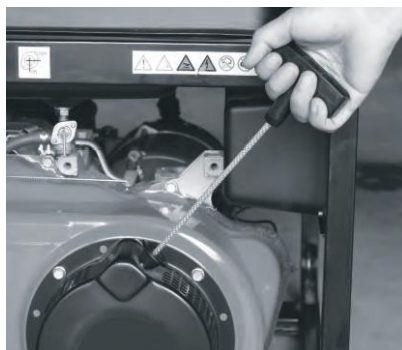
- поверните ключ в положение «СТАРТ». Как только двигатель заведется верните ключ в положение «ВКЛ».

5. Не подключая нагрузку прогрейте двигатель примерно в течение 1-2 минут, открывая по мере прогрева воздушную заслонку рычагом карбюратора.

6.2 Подключение электропотребителей

1. Проверьте выходное напряжение генератора с помощью вольтметра.

2. Если показания соответствуют норме, включите автоматический выключатель напряжения 4 (см. рис.6). На подключенные к розеткам устройства будет подано напряжение.

ВНИМАНИЕ!

Генератор модели G3500 DUPLEX позволяет подключать как потребители с активной нагрузкой (лампы накаливания, плиты, нагреватели и т.п.) номинальной мощностью до 3,2 кВт так и потребители с реактивной нагрузкой (энергосберегающие лампы, пылесосы, насосы, импульсные и инверторные блоки питания, СВЧ печи и т.п.), номинальная мощность которых не превышает 2,5 кВт, а ток пиковых нагрузок при запуске не превышает 30 А.

6.3 Выключение двигателя

Для выключения двигателя в экстренной ситуации установите выключатель зажигания двигателя в положение «ВЫКЛ».

В обычных случаях двигатель выключается следующим образом:

Выключите все подключенное оборудование.

1. Выключите автоматический выключатель 4 (см. рис.6).

2. Дайте двигателю поработать на холостых оборотах 2-3 минуты.
3. Переведите выключатель генератора (см. рис. 5, 5А) в положение **«ВЫКЛ»**. Двигатель остановится.
4. Поверните рычаг топливного крана в положение **«ВЫКЛ»** (Выключено). (см. рис. 10)

ВНИМАНИЕ! Не глушите двигатель сразу после работы под нагрузкой.

Система автоматического отключения двигателя при недостаточном уровне масла в картере двигателя.

Ваш генератор оснащен системой отключения двигателя при опускании уровня моторного масла в картере до критического уровня и служит для предупреждения повреждений двигателя. Работа под нагрузкой в режиме масляного голодания быстро выводит двигатель из строя. Перед тем как уровень масла опустится ниже допустимого уровня, система автоматически отключит двигатель.

ВНИМАНИЕ! Наличие системы автоматического отключения не отменяет обязательной проверки уровня масла в картере перед каждым запуском двигателя.

НА ЗАМЕТКУ: Если двигатель остановился и его невозможно запустить, прежде всего проверьте уровень масла.

Система защиты электрического генератора.

В случае перегрузки или короткого замыкания сработает автоматический выключатель нагрузки. Если это произошло, выполните следующие действия:

1. Выключите генератор и отключите от него все потребители.
2. Проверьте общую мощность подключенных устройств и уменьшите ее, если необходимо.
3. Проверьте электрические кабели и оборудование на отсутствие короткого замыкания.

4. Перезапустите двигатель и снова подключите к нему нагрузку.

6.4 Подготовка и эксплуатация в зимнее время

Зимней считается эксплуатация генератора при температуре окружающего воздуха ниже +5°C. При низких и отрицательных температурах окружающего воздуха затруднен пуск двигателя, возрастает нагрузка на все его узлы и системы. Такие условия эксплуатации считаются тяжелыми и контроль за работой генератора необходимо осуществлять чаще обычного.

Для зимней безаварийной эксплуатации генератора необходимо:

- Выработать полностью старое топливо, слить его остатки через дренажное отверстие в поплавковой камере карбюратора.
- Произвести очистку фильтра топливного крана.
- Проверить и при необходимости заменить свечу зажигания.
- Проверить воздушный фильтр, при необходимости заменить его.
- Заменить моторное масло на зимнее.
- В топливный бак залить отстоянный бензин во избежание попадания и дальнейшего замерзания воды в топливном баке и карбюраторе.

В зимнее время генератор должен эксплуатироваться в помещении с температурой от +5°C и выше.



ПРЕДУПРЕЖДЕНИЕ! Если во время работы при отрицательных температурах генератор останавливается более чем на 15 минут, необходимо поместить его в теплое место для предотвращения замерзания конденсата в трубке сапуна и в дроссельной заслонке. Лед в трубке сапуна приведет к повышению давления в картере, выдавливанию и выходу из строя сальников, с последующим вытеканием масла из картера двигателя. Замерзание конденсата в дроссельной заслонке приведет к невозможности запуска двигателя до полной оттайки.

7. Техническое обслуживание

Регулярная проверка, своевременная замена износившихся или подлежащих плановой замене деталей генератора

необходима для его стабильно высокой производительности и обеспечивает долгий срок службы. При эксплуатации генератора из-за вибраций, разнонаправленных нагрузок, перепадов температуры, возможно ослабление затяжки резьбовых соединений, что приводит к усилению вибрации, повышению трения между нагруженными деталями, ускорению их износа и дополнительным потерям мощности. Поэтому необходимо периодически проверять крепление узлов генератора.

Интервалы и виды работ при техобслуживании описаны в таблице 2.

Техобслуживание генератора должно производиться в авторизованном сервисном центре или владельцем, если он обладает необходимыми навыками, при соблюдении сроков проведения техобслуживания.



ПРЕДУПРЕЖДЕНИЕ! Выключайте двигатель перед началом техобслуживания. Для предотвращения неожиданного запуска отключите штекер свечи зажигания.

ВНИМАНИЕ! Перед проведением любых сервисных работ выключите генератор и дайте ему остыть 15-20 минут во избежание получения ожогов.

Таблица 2.

Обслуживаемый узел	Вид работ	Перед каждым запуском	Каждые 25 часов	Каждые 50 часов	Каждые 6 мес. или 100 часов	Каждый год или 300 часов
Проверка крепежных деталей	Проверка	X				
	Подтяжка	X				
Моторное масло	Проверка уровня	X				
	Замена	Первые 5 часов	Первые 25 часов	X		
	Проверка		X			

Воздушный фильтр	Очистка			X		
	Замена				X	
Фильтр топливного бака*	Проверка					
	Очистка				X	
	Замена					
Топливный бак*	Очистка					X
Свеча зажигания*	Проверка			X		
	Замена				X	
Топливопровод	Проверка				X	
	Замена	при необходимости				
Зазоры клапанов*	Проверка					
	Регулировка					

* Указанные работы необходимо выполнять в авторизованном сервисном центре.

7.1 Замена масла в двигателе.

1. Установите генератор на ровной горизонтальной поверхности.
2. Подготовьте емкость для слива отработанного масла и разместите ее под сливным болтом на картере двигателя.
3. Отверните сливной болт (см. рис. 13). Чтобы масло легче сливалось снимите крышку-щуп с горловины патрубка для заливки масла.

НА ЗАМЕТКУ: Сливайте масло, когда двигатель еще не остыл. Горячее масло более текучее, оно легче и быстрее сливается.

4. После окончания слива заверните и затяните сливной болт.
5. Залейте необходимое количество рекомендованного масла и проверьте его уровень.
6. Закройте крышку масляной горловины.



Рис.13

ОСТОРОЖНО! Рекомендуем тщательно мыть руки с мылом после каждого контакта с отработанным маслом.

НА ЗАМЕТКУ: При утилизации отработанного масла соблюдайте законы РФ по защите окружающей среды. Мы рекомендуем утилизировать отработанное масло в закрытых емкостях в мусоросборники для масла. Не выбрасывайте отработанное масло вместе с бытовыми отходами, не выливайте в стоки или на землю.

7.2 Замена и очистка воздушного фильтра

Каждые 100 часов работы генератора или через 6 мес. (что наступит раньше), меняйте фильтрующий элемент. Проверяйте фильтрующий элемент воздушного фильтра каждые 50 часов работы генератора.

Загрязнение воздушного фильтра приводит к нарушению состава бензосмеси и как следствие, к неустойчивой работе и потере мощности двигателя.

ОСТОРОЖНО! Никогда не запускайте двигатель без воздушного фильтра. Попадающие в двигатель мелкие частицы приведут к ускоренному износу цилиндропоршневой группы двигателя и дорогостоящему не гарантийному ремонту.

Если при проверке будет обнаружено сильное загрязнение фильтрующего элемента, заменяйте фильтр чаще.

1. откройте защелки крышки
воздушного фильтра. (см. рис. 14)

защелки
крышки



Рис. 14

Снимите крышку и достаньте воздушный фильтр.

2. Промойте воздушный фильтр в мыльном растворе и
высушите его.

3. Установите воздушный фильтр на крышке, зафиксируйте
решеткой и установите крышку воздушного фильтра назад. (см.
рис. 15)



Рис. 15

⚠ ПРЕДУПРЕЖДЕНИЕ! Никогда не используйте для
очистки фильтрующего элемента бензин или
легковоспламеняющиеся растворители. Это может привести к
возгоранию или взрыву.

7.3 Очистка поплавковой камеры карбюратора

Через каждые 100 часов работы или один раз в 6 месяцев и

при подготовке генератора к хранению необходимо сливать топливо из поплавковой камеры карбюратора. Это необходимо для удаления воды и грязи, которые накапливаются в карбюраторе в процессе эксплуатации.

1. Установите топливный вентиль в положение **«ВЫКЛ»** и поместите под карбюратор подходящую емкость.
2. Выкрутите винт сливного отверстия (Рис.16) на 2-3 оборота и слейте топливо из поплавковой камеры карбюратора.
3. Снизу корпуса поплавковой камеры открутите болт ее крепления к корпусу карбюратора и снимите камеру.

Промойте ее корпус негорючим растворителем.

4. Тщательно просушите, установите на место корпус камеры и закрепите болтом.

5. Откройте топливный кран и визуально проверьте герметичность соединений.

Удалите потеки бензина прежде, чем запустить двигатель.



Рис. 16

⚠ ПРЕДУПРЕЖДЕНИЕ! Бензин является исключительно пожароопасным веществом, а его пары взрывоопасны. Не курите и не пользуйтесь открытым огнем в рабочей зоне.

ПРИМЕЧАНИЕ: Обращайте особое внимание на чистоту внутри карбюратора. Установленные в нем жиклеры очень чувствительны к любым видам загрязнения.

7.4 Очистка топливных фильтров.

Топливный фильтр в заправочной горловине топливного бака препятствует попаданию в бак двигателя грязи и инородных частиц и со временем требует очистки от накопившейся грязи. При явно заметном загрязнении сеточки фильтра:

1. Извлеките фильтр из горловины топливного бака.
2. Кисточкой, смоченной в бензине, удалите накопившиеся отложения, продуйте сжатым воздухом в направлении внутрь фильтра, протрите не ворсистой тканью насухо.
3. Установите фильтр на место.

Топливный фильтр тонкой очистки совмещен с краном подачи топлива и необходим для надежной и бесперебойной работы двигателя. Он также требует периодической очистки от загрязнений (см. рис 17):

1. Открутите крышку-отстойник топливного фильтра, снимите фильтр-сетку и уплотнительное кольцо.
2. Открутите корпус крана.
3. Тщательно очистите все детали кисточкой, смоченной в негорючем растворителе и просушите.
4. Соберите фильтр в порядке обратном разборке и установите на место.
5. Откройте топливный кран и убедитесь в отсутствии протечек топлива.

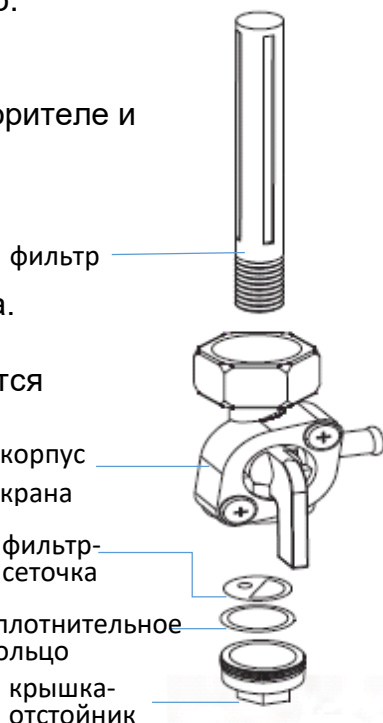

⚠ ПРЕДУПРЕЖДЕНИЕ! Бензин является исключительно пожароопасным веществом, а его пары взрывоопасны. Не курите и не пользуйтесь открытым огнем в рабочей зоне.

7.4 Обслуживание свечи зажигания

Через каждые 6 месяцев или 100 часов работы (в зависимости от того, что наступит раньше) заменяйте свечу зажигания. Для обеспечения надежной работы двигателя свеча зажигания должна быть подходящего типа, правильно установлена, на ней не должно быть нагара, искровой зазор должен иметь рекомендованный размер.

Рекомендованные типы свечей зажигания:
Torch E5TC, Beru 14-8B, NGK BP5HS.

Рис. 17



ПРЕДУПРЕЖДЕНИЕ! Никогда не используйте свечи зажигания, не предназначенные для Вашего двигателя.



ПРЕДУПРЕЖДЕНИЕ! После выключения двигателя глушитель и ребра цилиндра двигателя еще некоторое время остаются очень горячими. Будьте осторожны.

1. Снимите штекер со свечи зажигания и выкрутите ее.

2. Проверьте внешнее состояние свечи.

3. Замените ее, если она выглядит очевидно изношенной, если ее изолятор поврежден, или подошел срок плановой замены.

4. Если свеча проверяется между периодами замены по сроку службы и ее состояние хорошее, очистите электроды и резьбовую часть проволочной щеткой.

5. Измерьте расстояние между электродами с помощью щупа. (см. рис. 18).

6. Расстояние между электродами: $0,70 \pm 0,80$ мм.

При необходимости подогните электрод массы до нужного расстояния.

7. Проверьте состояние уплотнительного кольца свечи, его рабочие поверхности должны быть чистыми и ровными.

8. Аккуратно наживите свечу и рукой закрутите ее до упора.

9. Затяните свечу ключом чтобы устранить зазоры между свечой и головкой цилиндра.



Рис. 18



ПРЕДУПРЕЖДЕНИЕ! Свеча должна быть хорошо затянута. Не затянутая свеча может очень сильно разогреться и выйти из строя, кроме того, прорыв газов через зазоры в свечном канале приводит к сильному падению

мощности двигателя и может явиться причиной его повреждения.

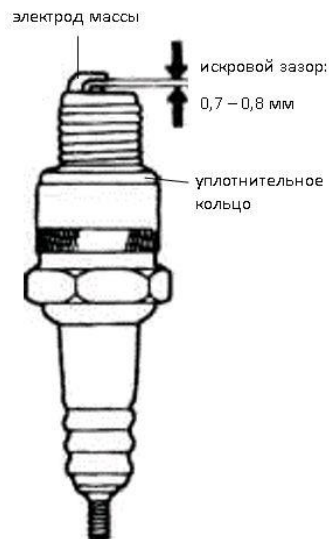
8. Транспортировка, хранение, длительное хранение.

8.1 Транспортировка.

Генератор перевозится (транспортируется) только в горизонтальном рабочем положении. Обязательно закрепляйте его для предотвращения опрокидывания.

Если генератор перед транспортировкой работал, дайте остыть его двигателю по меньшей мере 15 минут перед тем, как погрузить его на транспортное средство. Горячий двигатель может стать причиной ожога или возгорания.



ПРЕДУПРЕЖДЕНИЕ! При транспортировке надежно фиксируйте генератор в горизонтальном положении, установите рычаг топливного крана в положение **«ВЫКЛ»**, чтобы не допустить утечки. Помните: пролитое топливо или его пары могут воспламениться.

8.2 Хранение.

Перед постановкой на хранение дайте остыть двигателю и выхлопной системе.

Для хранения выбирайте хорошо проветриваемое место. Избегайте мест с высокой влажностью, поскольку это может привести к образованию коррозии, мест рядом с источниками открытого огня и тепла (дровяные печи и водонагреватели, и т. п.), а также мест, где возможна работа с искрообразующим инструментом (шлифмашины, точила) из-за опасности возгорания.

8.3 Длительное хранение.

Если генератор планируется не использовать продолжительный срок (от 3-х месяцев и более), его необходимо подготовить к длительному хранению.

Подготовка к длительному хранению:

1. Удалите загрязнения влажной тряпкой. Не мойте генератор

большим количеством воды и не допускайте ее попадания внутрь изделия.

2. Слейте бензин из топливной системы как описано в разделе “Очистка поплавковой камеры карбюратора”.

ПРИМЕЧАНИЕ: Не рекомендуется хранить длительное время топливо в баке. Со временем его качество ухудшается, возможно появление трудноудаляемых смолистых отложений забивающих топливную систему. При высокой температуре срок хранения уменьшается вдвое. Воздух находящийся в баке также способствует окислению бензина.

3. Закройте топливный кран, чтобы уменьшить возможность утечки топлива.

4. Замените масло в картере двигателя как описано в соответствующем разделе инструкции.

5. Выверните свечу зажигания и залейте примерно столовую ложку чистого моторного масла в цилиндр. Несколько раз медленно проверните двигатель стартером для равномерного распределения масла. Установите на место свечу зажигания.

6. Потяните ручку стартера, выберите свободный ход троса, продолжайте медленно тянуть ручку. Обратите внимание что трос тянется с переменным сопротивлением вращению стартера. Остановитесь на максимуме сопротивления вращению, в этом положении впускной и выпускной клапаны закрыты, пружины клапанов разгружены, доступ внешнему воздуху перекрыт и внутренние детали двигателя лучше защищены от коррозии. Плавно возвратите ручку стартера в исходное положение.

7. Нанесите на все незащищенные металлические поверхности тонкий слой любой густой смазки.

8. Накройте генератор плотным материалом для защиты от пыли.

ПРИМЕЧАНИЕ: Не используйте полимерные пленки в качестве защитного материала. Под непористыми материалами конденсируется влага, создавая вокруг генератора благоприятную среду для коррозии.

Перед возобновлением эксплуатации удалите укывочный материал, осмотрите генератор, уделив особое внимание состоянию резиновых деталей, заправьте топливом и запустите генератор. Если при постановке на хранение в цилиндр двигателя заливалось масло, то после запуска двигателя, пока масло не выгорит, выхлоп будет дымным.

9. Поиск и устранение неисправностей.

Если двигатель не запускается, прежде всего проверьте уровень масла в картере.

Удостоверьтесь что выключатель двигателя и рычаг топливного крана находятся в положении «**ВКЛ**».

 **ПРЕДУПРЕЖДЕНИЕ!** Если Вы пролили топливо, перед проверкой свечи зажигания или запуском двигателя убедитесь, что это место высохло, или вытрите его насухо.

При проверке свечи зажигания никогда не берите высоковольтный провод свечи мокрыми руками. Убедитесь, что свеча не залита топливом.

Во избежание возгорания, следите, чтобы в свечное отверстие не попали искры.

Проверка свечи и системы зажигания:

1. Снимите штекер свечи. Очистите свечной колодец от грязи, и выверните свечу зажигания.
2. Установите новую свечу взамен снятой и попробуйте завести двигатель.

Если двигатель не завелся обратитесь в Сервисный центр.

Список основных неисправностей двигателя генератора и методов их устранения приведен в таблице 3:

Таблица 3.

Возможная причина	Метод устранения
Двигатель не запускается	
Пустой топливный бак или рычаг топливного крана в положении « ВЫКЛ »	Залейте топливо в топливный бак или откройте топливный кран
Топливо не поступает в карбюратор	Почистите или замените топливный фильтр
Некачественное или старое топливо	Слейте около 50 мл топлива из поплавковой камеры карбюратора. Если это не поможет замените топливо.
Выключатель зажигания в положении « ВЫКЛ »	Установите выключатель зажигания в положение « ВКЛ »
Воздушная заслонка карбюратора открыта	Закройте воздушную заслонку для запуска
Неисправна свеча зажигания	Замените свечу зажигания
Двигатель останавливается	
Закончилось топливо	Залейте топливо в топливный бак
Засорен воздушный фильтр	Замените фильтр
Неисправна свеча зажигания	Замените свечу зажигания
Двигатель не развивает полной мощности	
Рычаг управления воздушной заслонкой двигателя в положении ЗАКРЫТО	Установите рычаг управления воздушной заслонкой двигателя в положение ОТКРЫТО
Засорен воздушный фильтр	Замените фильтр
Двигатель дымит, выхлопные газы голубого цвета	
Повышенный уровень масла в картере	Слейте излишки масла с картера

Двигатель дымит, выхлопные газы черного цвета	
Перегрузка двигателя	Уменьшите нагрузку
Засорен воздушный фильтр	Замените фильтр
Неправильные зазоры клапанов	Проверьте и отрегулируйте*
Посторонний шум	
Внутренние повреждения двигателя	Обратитесь в сервисный центр
В розетке электростанции нет напряжения	
Потребители отключены от генератора	Убедитесь, что выключатели находятся в положении «ВКЛ»
Нет контакта в клеммных соединениях.	Подтяните клеммы.
Была попытка завести электростанцию при подключенных потребителях	Отсоедините штепселя от розетки электростанции. Потребители должны быть подключены после запуска электростанции.
Срабатывает система защиты электростанции	
Генератор перегружен мощной нагрузкой или неисправность в цепи потребителя	Убедитесь, что суммарное потребление всех электрических потребителей не превышает допустимую нагрузку; Проверьте исправность каждого подключенного потребителя. Переведите выключатель электростанции в положение «ВКЛ». Если предохранитель все равно срабатывает, обратитесь в сервисный центр

Если после проведения вышеперечисленных проверок неисправность не найдена, двигатель не запускается, или не работает как следует, обратитесь в Сервисный центр.

10. Утилизация

Утилизация генератора должна производиться в соответствии с федеральным законодательством об охране окружающей среды.

Помните о необходимости охраны окружающей среды и экологии при утилизации масла.

11. Условия гарантии.

Предприятие-изготовитель гарантирует соответствие качества изделия при соблюдении потребителем условий эксплуатации, своевременном выполнении работ по техническому обслуживанию в полном объеме, правил хранения и транспортировки.

Гарантия относится к дефектам в материалах и узлах и не распространяется на компоненты, подверженные естественному износу и работы по техническому обслуживанию.

Гарантийный срок эксплуатации изделия - 12 месяцев со дня продажи через торговую сеть.

Назначенный срок хранения – 5 лет.

Назначенный срок службы – 3 года.

Момент начала действия гарантии определяется кассовым чеком или квитанцией, полученным при покупке. Сохраняйте эти документы. Гарантийные обязательства не распространяются на случаи несоблюдения указаний руководства по эксплуатации, на повреждения вследствие некавалифицированного обращения, подключения, обслуживания или установки, а также на повреждения со стороны внешних факторов. Замененные электростанции и детали переходят в собственность фирмы продавца. Право на гарантийный ремонт не является основанием для других претензий.

Гарантийному ремонту подлежат только очищенные от пыли и грязи аппараты, полностью укомплектованные, имеющие инструкцию по эксплуатации, с указанием даты продажи, при наличии штампа магазина, заводского номера агрегата и оригиналов товарного и кассового чеков, выданных продавцом. Бензиновый генератор не подлежит гарантийному обслуживанию в следующих случаях:

- при использовании агрегата не по назначению, например, при использовании бытовых моделей в производственных,

- профессиональных или иных целях, связанных с извлечением прибыли;
- При вскрытии (попытка вскрытия) или ремонте электростанции самим пользователем или не уполномоченными на это лицами;
 - При поступлении электростанции в разобранном виде;
 - В случае нарушения требований и правил инструкции по эксплуатации электростанции мотора (например, использование некачественного, загрязненного масла и/или бензина), к безусловным признакам данного рода неисправности относятся залегание (завальцовывание) поршневых колец и образование нагара на клапанах и седлах клапанов, стопорение клапанов, закупорка топливопроводов и т.п.;
 - при эксплуатации изделия с низким уровнем или полным отсутствием масла в картере двигателя. К безусловным признакам такой эксплуатации относятся: залегание поршневых колец, задиры и перенос материала поверхностей цилиндропоршневой группы; наличие царапин\потертостей на рабочих поверхностях цилиндра и поршня, на боковых поверхностях поршня; оплавление или разрушение опорных подшипников коленчатого вала, шатуна, поршня;
 - при повреждении деталей узлов изделия из-за чрезмерной нагрузки, скорости работы двигателя или из-за перегрева, вызванного использованием двигателя в ограниченном пространстве без достаточной вентиляции;
 - при повреждении двигателя из-за чрезмерной вибрации, вызванной плохим креплением двигателя на раме генератора, или из-за иной неправильной эксплуатации двигателя;
 - При поврежденной пломбы на регуляторе оборотов мотора;
 - При использовании принадлежностей, не предусмотренных производителем;
 - При любых, письменно не подтвержденных производителем изменениях или модификациях на электростанции или на отдельных ее компонентах;
 - В случае наличия инородных материалов внутри электростанции или мотора;

- Если забиты вентиляционные отверстия генератора и / или мотора грязью (например, установка внутри помещения без достаточной вентиляции и / или без отвода выхлопных газов наружу);
 - Если охлаждающие ребра генератора и / или мотора загрязнены;
 - При обнаружении следов заклинивания и перегрузки (например, одновременное перегорание ротора и статора генератора, всех обмоток статора, всасывание абразивов в мотор, недостаточная смазка мотора, перегрев мотора, превышение оборотов мотора, использование некачественного масла для смазки, несоблюдение интервалов замены масла и т.д.);
 - При повреждении электростанции вследствие неправильной транспортировки и / или хранения, механических повреждений корпуса генератора и / или мотора;
 - В случае появления ржавчины, следов химического воздействия снаружи и / или внутри компонентов электростанции;
 - Отсутствие настоящей инструкции по эксплуатации или отсутствие в ней отметок торгующей организации о продаже (штамп продавца и дата продажи);
 - Истек срок гарантийной эксплуатации;
- Также гарантия не распространяется на изнашиваемые расходные части и материалы, сменные насадки, навесное или съемное оборудование (в том числе механический стартер в сборе или отдельные его элементы). И на любые другие части изделия, имеющие естественный ограниченный срок службы (в том числе сальники, манжеты, уплотнения, поршневые кольца, цилиндры, клапаны, графитовые щетки, подшипниковые опоры, узел сцепления в сборе и его детали, защитные кожухи, свечи зажигания, топливопроводы, маслопроводы и пр.), а также на дефекты, являющиеся следствием естественного износа;
- Предметом гарантии не является неполная комплектация изделия, которая могла быть обнаружена после продажи электростанции;
 - Претензии от третьих лиц не принимаются. Электростанции принимаются в гарантийный ремонт только в чистом виде;

- Условия гарантии не предусматривают профилактику и чистку двигателя и изделия в целом, а также выезд специалиста к месту эксплуатации агрегата с целью его сборки, настройки или ремонта;
- Гарантийные обязательства обеспечиваются только авторизованными сервисными центрами;
- При гарантийном ремонте срок гарантии агрегата продлевается на время ремонта и пересылки.

ГАРАНТИЙНЫЙ ТАЛОН

Наименование изделия:	DEKADO® <u>www.dekado.ru</u> Подтверждаю получение исправного изделия, без механических повреждений, в полной комплектации. С условиями гарантии ознакомлен.						
Модель:							
Серийный номер:							
Серийный номер двигателя:							
Гарантийный срок эксплуатации: 12 месяцев							
Наименование торговой организации (Продавца)	<table border="1" data-bbox="703 858 1031 938"><tr><td></td><td></td><td></td><td></td><td></td><td></td></tr></table> <p data-bbox="773 954 938 978"><i>Дата продажи</i></p>						
М.П. Подпись продавца (Ф.И.О.) _____	<table border="1" data-bbox="703 991 1031 1070"><tr><td></td></tr></table> <p data-bbox="736 1086 972 1110"><i>Подпись покупателя</i></p>						

Изготовитель:

CHONGQING SHINERAY AGRICULTURAL MACHINERY CO., LTD

8 Shineray Road, Hangu Town, Jiulongpo District, Chongqing, China

Чунцин Шайнрей Агрикалчерэл Машинери Ко, Лтд

8 Шайнрей Род, Хангу таун, Цзюлунпо Дистрикт, Чунцин, Китай

Импортер:

ООО «Декадо», 241031, Россия, г. Брянск, Бульвар Щорса, д.2Б

+7 (4832) 30-61-41

© **DEKADO**. Все права защищены. 2023

Произведено в Китае

Назначенный срок службы - 3 года

Гарантийный срок эксплуатации - 1 год

Дата изготовления: сентябрь 2023 г.

Импортер: ООО «Декадо»
241031, г. Брянск, Бульвар Щорса, д. 2Б. тел. +7(4832) 30-61-41



www.dekado.ru