

# DEKADO®

**МАШИНА ШЛИФОВАЛЬНАЯ УГЛОВАЯ  
ЭЛЕКТРИЧЕСКАЯ  
УШМ1300-1**

**РУКОВОДСТВО ПО ЭКСПЛУАТАЦИИ**



**Перед началом эксплуатации  
внимательно прочитайте  
руководство по эксплуатации!**

[www.dekado.ru](http://www.dekado.ru)

## СОДЕРЖАНИЕ

1. Назначение и описание угловой шлифовальной машины_____	2
2. Технические характеристики_____	2
3. Комплект поставки _____	3
4. Устройство_____	4
5. Принцип работы_____	4
6. Инструкция по технике безопасности_____	6
6.1 Безопасность рабочего места_____	6
6.2 Электрическая безопасность_____	7
6.3 Личная безопасность _____	8
6.4 Эксплуатация и уход за машиной _____	9
6.5 Рекомендации при работе машиной_____	11
6.6 Обслуживание _____	12
7. Указания мер безопасности для угловых шлифовальных машин_____	12
8. Подготовка угловой шлифовальной машины к работе и порядок работы_____	21
9. Техническое обслуживание, хранение и транспортировка _____	23
10. Возможные отказы и методы их устранения_____	24
11. Утилизация_____	25
12. Условия гарантии_____	25
13. Гарантийный талон_____	28

Уважаемый покупатель!

Благодарим Вас за покупку машины шлифовальной угловой (далее - машина) торговой марки **DEKADO**! Компания **DEKADO** постоянно расширяет линейку выпускаемой техники, заботится о совершенствовании уже выпускаемой продукции, удобстве ее использования, надежности. Поэтому мы оставляем за собой эксклюзивное право без предварительного уведомления вносить изменения в комплектность, конструкцию отдельных узлов и деталей, не ухудшающие качество и эксплуатационные характеристики устройства. Приносим извинения за возможные отличия в описании устройства в этой инструкции от приобретенного устройства. Пожалуйста, учтите это, изучая инструкцию по эксплуатации.

Внешний вид изделия может отличаться от изображений в инструкции по эксплуатации.

Угловые шлифовальные машины **DEKADO** произведены из материалов, которые при выполнении требований, изложенных в данной инструкции, обеспечивают надежную и безопасную работу.

Пожалуйста, перед включением внимательно прочитайте эту инструкцию, изучите требования безопасности и указания по эксплуатации машины, следуйте ее указаниям и угловая шлифовальная машина **DEKADO** долгое время будет Вам надежным и безопасным помощником.

Данная инструкция является неотъемлемой частью комплекта поставки угловой шлифовальной машины и должна прилагаться к нему в случае обращения в Сервисный центр или его перепродажи.

## **1. Назначение и описание угловой шлифовальной машины**

1.1 Угловая шлифовальная машина (далее по тексту «машина») предназначена для выполнения шлифовальных и отрезных работ по металлу и иным конструкционным и строительным материалам (кроме асбестосодержащих) без подачи воды. Машина предназначена для работы непрофессиональными пользователями в личных хозяйствах, бытовых и аналогичных условиях.

1.2 Машина предназначена для работы в условиях умеренного климата при температуре от минус 15 до плюс 35 °С.

1.3 В качестве рабочего инструмента используются шлифовальные, отрезные круги номинальным диаметром 125 мм, диаметром посадочного отверстия 22,2 мм и толщиной не менее 1 мм.

1.4 Основные технические характеристики (параметры) приведены в таблице 1 (Раздел 2).

## **2. Технические характеристики**

Основные технические характеристики машин приведены в таблице 1.

Таблица 1

<b>Наименование параметров</b>	<b>МОДЕЛИ</b>
	<b>УШМ1300-1</b>
Номинальная потребляемая мощность, Вт	1300
Напряжение питающей сети, В~	220

Частота питающей сети, Гц	50
Частота вращения шпинделя на холостом ходу, об/мин.	10000
Номинальный диаметр шлифовального отрезного круга, мм	125
Посадочный диаметр вала, мм	22
Система стабилизации скорости вращения под нагрузкой	Да
Защита от перегрузки	Да
Установка дополнительной рукоятки	3 положения
Масса, кг	2.63

### 3. Комплект поставки

<b>№</b>	<b>Наименование</b>	<b>Кол-во</b>
1.	Машина угловая шлифовальная, шт.	1
2.	Руководство по эксплуатации, экз.	1
3.	Кожух защитный (для шлифовальных работ), шт.	1
4.	Ключ специальный, шт.	1
5.	Рукоятка дополнительная, шт.	1
6.	Щетка, шт.	2
7.	Упаковка, шт.	1

## 4. Устройство

4.1 Устройство машины изображено на рис.1



Рис.1

1 – редуктор; 2 – фиксатор; 3 – рукоятка дополнительная; 4 – кнопка выключателя; 5 – электропривод; 6 – рукоятка; 7 – шнур сетевого питания; 8 – круг отрезной; 9 – втулка; 10 – гайка; 11 – защитный кожух.

## 5. Принцип работы.

5.1 Машина состоит из привода, представляющего собой коллекторный электродвигатель, размещённый в пластмассовом корпусе, и редуктора в металлическом корпусе. Рабочий инструмент крепится на резьбовом конце шпинделя.

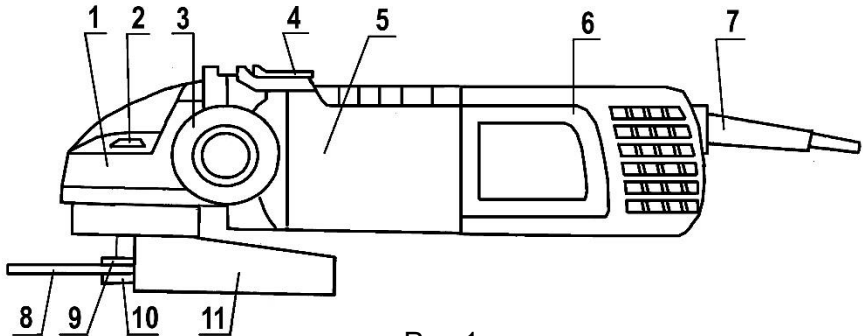
Для включения машины необходимо нажать на задний край выключателя поз. 4 Рис.1 и подать его вперед до упора и затем нажать на передний край. Для отключения необходимо нажать на задний край выключателя (при этом выключатель автоматически возвращается в исходное положение).

5.2 Передача вращения от электропривода к шпинделю осуществляется через редуктор. На шпинделе устанавливается

шлифовальный отрезной круг с помощью втулки поз. 9 и гайки п. 10, которая затягивается и ослабляется приложенным специальным ключом.

С целью исключения возможного факта “приваривания” круга к гайке при выполнении работ, связанных с большим объемом и нагрузкой рекомендуем: изготовить и установить между кругом отрезным и гайкой картонную прокладку толщиной 0,5 мм, внутренним и наружным диаметром соответственно 22 мм и 46 мм.

5.3 Для удобства работы дополнительная рукоятка может быть установлена в одно из трех положений (правое, левое или верхнее положение).

5.4 В машине имеется фиксатор поз. 2, который служит для стопорения шпинделя при замене шлифовального круга.

Для стопорения шпинделя необходимо:

- отключить машину от сети;
- наложить на гайку специальный ключ;
- нажать на кнопку фиксатора шпинделя;
- вращая ключом гайку шпинделя с одновременным нажатием на кнопку фиксатора добиться такого положения фиксатора, при котором произойдет полное погружение оси фиксатора в соответствующий паз редуктора.

**Внимание!** Нажатие на данный фиксатор во время вращения круга и сбивание “приваренного” круга с нажатым фиксатором категорически запрещается, т.к. это может привести к разрушению редуктора.

## **6. ИНСТРУКЦИЯ ПО ТЕХНИКЕ БЕЗОПАСНОСТИ**

**ВНИМАНИЕ!** Прочтите все предупреждения и указания мер безопасности и все инструкции. Невыполнение предупреждений и инструкций может привести к поражению электрическим током, пожару и (или) серьезным повреждениям.

Сохраните все предупреждения и инструкции для того, чтобы можно было обратиться к ним в дальнейшем.

Термин «электрическая машина» используется для обозначения вашей машины с электрическим приводом, работающим от сети (снабженного шнуром), или машины с электрическим приводом, работающим от аккумуляторных батарей.

### **6.1 Безопасность рабочего места**

а) Содержите рабочее место в чистоте и обеспечьте его хорошее освещение. Если рабочее место загромождено или плохо освещено, это может привести к несчастным случаям.

б) Не следует эксплуатировать электрические машины во взрывоопасной среде (например, в присутствии воспламеняющихся жидкостей, газов или пыли). Машины с электрическим приводом являются источником искр, которые могут привести к возгоранию пыли или паров.

с) Не подпускайте детей и посторонних лиц к электрической машине в процессе ее работы. Отвлечение внимания может привести к потере контроля.



## 6.2 Электрическая безопасность

а) Штепсельные вилки электрических машин должны подходить под розетки. Никогда не изменяйте конструкцию штепсельной вилки каким-либо образом. Не используйте каких-либо переходников для машин с заземляющим проводом. Использование неизмененных вилок и соответствующих розеток уменьшит риск поражения электрическим током.

б) Не допускайте контакта тела с заземленными поверхностями, такими, как трубы, радиаторы, плиты и холодильники. Существует повышенный риск поражения электрическим током, если ваше тело заземлено.

в) Не подвергайте электрическую машину воздействию дождя и не держите ее во влажных условиях. Вода, попадая в электрическую машину, увеличивает риск поражения электрическим током.

г) Обращайтесь аккуратно со шнуром. Никогда не используйте шнур для переноса, перетаскивания электрической машины и вытаскивания вилки из розетки. Исключите воздействие на электрическую машину тепла, масла, острых кромок или движущихся частей. Поврежденные или скрученные шнуры увеличивают риск поражения электрическим током.

е) При эксплуатации электрической машины на открытом воздухе пользуйтесь удлинителем, пригодным для использования на открытом воздухе. Применение шнура, предназначенного для использования на открытом воздухе, уменьшает риск поражения электрическим током.

## 6.3 Личная безопасность

а) Будьте бдительны, следите за своими действиями и руководствуйтесь здравым смыслом при эксплуатации электрических машин. Не пользуйтесь электрическими машинами, если вы устали, находитесь под действием алкоголя или лекарственных препаратов. Кратковременная потеря концентрации внимания при эксплуатации электрических машин может привести к серьезным повреждениям.

б) Пользуйтесь индивидуальными защитными средствами. Всегда пользуйтесь средствами для защиты глаз. Защитные средства такие, как маски, предохраняющие от пыли, обувь, предохраняющая от скольжения, каска или средства защиты ушей, используемые в соответствующих условиях, уменьшат опасность получения повреждений.

в) Не допускайте случайного включения машин. Обеспечьте, чтобы выключатель находился в положении «Выключено» перед подсоединением к сети и (или) к аккумуляторной батарее и при подъеме и переноске электрической машины. Если при переноске электрической машины палец находится на выключателе или происходит подключение к сети электрической машины, у которой выключатель находится в положении «Включено», это может привести к несчастному случаю.

г) Перед включением электрической машины удалите все регулировочные или гаечные ключи. Ключ, оставленный во вращающейся части электрической машины, может привести к

травмированию оператора.

е) При работе не пытайтесь дотянуться до чего-либо, всегда сохраняйте устойчивое положение. Это позволит обеспечить наилучший контроль над электрической машиной в экстремальных ситуациях.

ф) Одевайтесь надлежащим образом. Не носите свободной одежды или ювелирных изделий. Не приближайте свои волосы, одежду и перчатки к движущимся частям электрической машины. Свободная одежда, ювелирные изделия и длинные волосы могут попасть в движущиеся части.

г) Если предусмотрены средства для подсоединения к оборудованию для сбора пыли, обеспечьте их надлежащее присоединение и эксплуатацию. Сбор пыли может уменьшить опасности, связанные с пылью.

## **6.4 Эксплуатация и уход за машиной**

а) Не перегружайте электрическую машину. Используйте электрическую машину соответствующего назначения для выполнения необходимой вам работы. Лучше и безопаснее выполнять электрической машиной ту работу, на которую она рассчитана.

б) Не используйте электрическую машину, если ее выключатель неисправен (не включает или не выключает). Любая электрическая машина, которая не может управляться с помощью выключателя, представляет опасность и подлежит ремонту.

с) Отсоедините вилку от источника питания и (или) аккумуляторную батарею от электрической машины перед

выполнением каких-либо регулировок, заменой принадлежностей или помещением ее на хранение. Подобные превентивные меры безопасности уменьшают риск случайного включения электрической машины.

d) Храните неработающую электрическую машину в месте, недоступном для детей, и не разрешайте лицам, не знакомым с электрической машиной или настоящей инструкцией, пользоваться электрической машиной. Электрические машины представляют опасность в руках неквалифицированных пользователей.

e) Обеспечьте техническое обслуживание электрических машин. Проверьте электрическую машину на предмет правильности соединения и закрепления движущихся частей, поломки деталей и иных несоответствий, которые могут повлиять на работу. В случае неисправности отремонтируйте электрическую машину перед использованием. Часто несчастные случаи происходят из-за плохого обслуживания электрической машины.

f) Храните режущие инструменты в заточенном и чистом состоянии. Режущие инструменты с острыми кромками, обслуживаемые надлежащим образом, реже заклинивают, ими легче управлять.

g) Используйте электрические машины, приспособления, инструмент и пр. в соответствии с настоящей инструкцией с учетом условий и характера выполняемой работы. Использование электрической машины для выполнения операций, на которые она не рассчитана, может создать опасную ситуацию.

## 6.5 Рекомендации при работе машиной

a) Не допускайте попадания рук в рабочую зону изделия и не прикасайтесь к рабочему инструменту. Держите машину за изолированную поверхность рукоятки, так как режущий инструмент может касаться собственного кабеля. Повреждение токоведущего кабеля рабочим инструментом может привести к тому, что доступные металлические части окажутся под напряжением с риском поражения работающего электрическим током.

b) Используйте струбцины или иные подходящие средства для гарантированного крепления обрабатываемой детали на устойчивом основании. Удержание во время работы обрабатываемой детали рукой или ее упор в туловище не обеспечивают постоянства и ведут к потере управления.

c) Применяйте только те шлифовальные отрезные круги, которые имеют соответствующие данному руководству по эксплуатации технические характеристики, а также пригодные по частоте вращения машины.

d) Тщательно проверяйте шлифовальные отрезные круги на отсутствие трещин и поломок перед началом работ.

e) Перед тем, как начать использовать машину под нагрузкой, дайте ей поработать на максимальных холостых оборотах не менее 30 секунд в безопасном положении. Немедленно остановите машину при появлении посторонних звуков и вибрации, которые свидетельствуют о неправильной установке рабочего инструмента. Проверьте правильность и надежность крепления рабочего инструмента.

f) После выключения машины дождитесь полной

остановки рабочего инструмента. Не прикасайтесь к рабочему инструменту сразу после окончания работы, он может быть очень горячим и привести к ожогам.

г) Всегда располагайте электрошнур в направлении от изделия к розетке.

## **6.6 Обслуживание**

а) Ваша машина должна обслуживаться квалифицированным персоналом, использующим только оригинальные запасные части. Это обеспечит безопасность машины.

## **7. УКАЗАНИЯ МЕР БЕЗОПАСНОСТИ ДЛЯ УГЛОВЫХ ШЛИФОВАЛЬНЫХ МАШИН**

### **7.1 Указания мер безопасности для всех видов работ**

а) Данная ручная машина предназначена для применения в качестве шлифовальной, дисковой шлифовальной, зачистной и отрезной машины. Ознакомьтесь со всеми предупреждениями по безопасности, инструкциями, иллюстрациями и техническими характеристиками, предоставленными с данной ручной машиной. Невыполнение всех приведенных ниже указаний может привести к поражению электрическим током, пожару и (или) к тяжелому телесному повреждению;

б) Не производите данной ручной машиной такие работы, как полирование. Производство работ, для которых ручная машина не предназначена, может создавать опасность и

вызывать телесные повреждения.

с) Не пользуйтесь рабочим инструментом и другими вспомогательными устройствами, которые не предназначены специально для этой машины и не рекомендованы изготовителем машины. Одна только возможность их крепления к данной ручной машине не обеспечивает ее безопасную работу;

д) Номинальная частота рабочего инструмента, указанная на нем, должна быть больше максимальной частоты вращения, указанной на машине. При работе рабочим инструментом, вращающимся со скоростью большей, чем его номинальная частота вращения, может произойти его разрыв и разлет обломков;

е) Наружный диаметр и толщина рабочего инструмента должны соответствовать функциональным возможностям машины. Несоразмерные рабочие инструменты не могут быть в достаточной мере ограждены и при работе могут приводить к потере управления машиной;

ф) Размер посадочного отверстия оправок шлифовальных кругов, фланцев, тарельчатых шлифовальных дисков и иных вспомогательных устройств должен обеспечивать плотную, без зазоров, посадку на шпинделе ручной машины. Рабочий инструмент и устройства с посадочными отверстиями, установленные на шпинделе машины с зазором, будут несбалансированными, вызывать повышенную вибрацию и приводить к потере управления машиной при работе;

г) Не применяйте поврежденный рабочий инструмент. Перед каждым использованием осматривайте рабочий инструмент, например шлифовальные круги, на предмет

наличия сколов и трещин; тарельчатые шлифовальные диски — на наличие трещин, разрывов или чрезмерного износа; проволочную щетку — на предмет незакрепленных или надломанных проволок. После падения ручной машины или рабочего инструмента проведите осмотр на наличие повреждений или установите новый рабочий инструмент. После осмотра и монтажа рабочего инструмента оператор и все находящиеся вблизи лица должны занять положение за пределами плоскости вращения рабочего инструмента, после чего включите ручную машину для работы на максимальной частоте вращения на холостом ходу в течение 1 мин. В большинстве случаев за время контроля происходит разрыв поврежденного рабочего инструмента;

h) Применяйте средства индивидуальной защиты. В зависимости от выполняемой работы пользуйтесь защитным лицевым щитком, закрытыми или открытыми защитными очками. По мере необходимости пользуйтесь пылезащитной маской, средствами защиты органов слуха, перчатками и защитным фартуком, способным задерживать мелкие абразивные частицы и частицы обрабатываемого материала. Средства защиты органов зрения должны быть способны задерживать разлетающиеся частицы, образующиеся при производстве различных работ. Пылезащитная маска или респиратор должны отфильтровывать частицы, образующиеся при производстве работ. Длительное воздействие шума высокого уровня может вызвать потерю слуха;

i) Не допускайте посторонних непосредственно близко к рабочей зоне. Любые лица, входящие в рабочую зону, должны носить средства индивидуальной защиты. Фрагменты объекта



об работки или поломанного рабочего инструмента могут разлетаться и вызывать телесные повреждения в непосредственной близости от места производства работы;

к) Располагайте кабель на расстоянии от вращающегося рабочего инструмента. При потере контроля над машиной кабель может быть разрезан или захвачен вращающимися частями, при этом кисти или руки могут быть притянуты в зону вращающегося инструмента;

л) Никогда не кладите ручную машину до полной остановки рабочего инструмента. Вращающийся рабочий инструмент может зацепиться за поверхность, и можно не удержать машину в руках;

м) Не включайте ручную машину во время ее переноски. При случайном прикосновении к вращающемуся рабочему инструменту можно захватить одежду и нанести травму;

н) Регулярно проводите очистку вентиляционных отверстий ручной машины. Вентилятор электродвигателя затягивает пыль внутрь корпуса, чрезмерное скопление металлизированной пыли может привести к опасности поражения электрическим током;

о) Не работайте ручной машиной рядом с воспламеняемыми материалами. Эти материалы могут воспламениться от искр, возникающих при работе абразивного инструмента;

р) Не пользуйтесь рабочими инструментами, требующими применения охлаждающих жидкостей. Применение воды или иных охлаждающих жидкостей может привести к поражению электрическим током.

## **7.2 Дополнительные указания мер безопасности для всех видов работ**

Отскок — это реакция машины на внезапное заедание или заклинивание вращающегося шлифовального круга, шлифовального тарельчатого диска, щетки или иного рабочего инструмента.

Заклинивание вызывает резкое торможение вращающегося рабочего инструмента, что приводит к возникновению силы отдачи, действующей на ручную машину, направленной противоположно направлению вращения рабочего инструмента и приложенной в точке заклинивания.

Если, например, шлифовальный круг заклинен в объекте обработки, а кромка круга, заглублена в поверхность материала, круг будет выжиматься из материала или отбрасываться. Круг может отскочить в сторону оператора или от него в зависимости от направления движения круга в месте заклинивания. При этом может происходить разрыв шлифовальных кругов. Отскок является результатом неправильного обращения с ручной машиной и/или неправильного порядка или условий работы; отскок можно избежать, принимая приведенные ниже меры предосторожности:

а) надежно удерживайте ручную машину, тело и руки должны находиться в состоянии готовности в любой момент погасить силу отдачи, возникающую при отскоке. Обязательно пользуйтесь дополнительной рукояткой, если она предусмотрена, это обеспечит готовность быстро

скомпенсировать силу отдачи или реактивного момента при пуске. При соблюдении мер предосторожности оператор может контролировать реактивный момент или силу отдачи при отскоке;

b) Никогда не приближайте руку к вращающемуся рабочему инструменту. При отскоке рабочего инструмента можно повредить руку;

c) Не располагайтесь в зоне предполагаемого движения рабочего инструмента в случае отскока. При отскоке рабочий инструмент отбрасывается в направлении, противоположном направлению вращения круга в месте заклинивания;

d) Будьте особо осторожны при работе в углах, на острых кромках и т. п. Избегайте вибрации и заедания рабочего инструмента. Углы, острые кромки и вибрация рабочего инструмента могут приводить к заклиниванию, вызывать потерю управления или отскок;

e) Не прикрепляйте пильные цепи для резки древесины или пильные диски. Такой инструмент способен вызывать частые отскоки и потерю управления машиной.

### **7.3 Дополнительные указания мер безопасности для шлифовальных и отрезных работ**

a) Пользуйтесь только теми типами кругов, которые рекомендованы для данной ручной машины, и специальным защитным кожухом, предназначенным для выбранного типа круга. Круги, для которых ручная машина не предназначена, не могут в достаточной степени ограждаться и являются небезопасными;

b) Защитный кожух должен быть надежно закреплен к ручной машине, обеспечивать максимальную безопасность

таким образом, чтобы со стороны оператора была открыта как можно меньшая часть круга. Защитный кожух обеспечивает защиту оператора от фрагментов круга при его разрыве, случайного прикосновения к кругу и искр, от которых может загореться одежда.

с) Шлифовальные и отрезные круги следует применять только для рекомендуемых работ. Например, не производите шлифование боковой стороной отрезного круга. Отрезные круги не предназначены для шлифования, прикладываемые к этим кругам поперечные силы могут разрушить круг;

д) Всегда пользуйтесь неповрежденными, имеющими соответствующий размер и форму для выбранного круга фланцами. Фланцы, соответствующие шлифовальному или отрезному кругу, служат надежной опорой для него, снижая вероятность разрушения круга. Фланцы для отрезных кругов могут отличаться от фланцев для шлифовальных кругов;

е) Не пользуйтесь изношенными кругами от ручных машин, рассчитанных на больший диаметр круга. Круг, предназначенный для ручной машины с диаметром рабочего инструмента большего размера, не годится для ручной машины, рассчитанной на более высокие частоты вращения и меньшие диаметры кругов, вследствие чего может произойти его разрушение.

#### **7.4 Дополнительные предупреждения по безопасности для отрезных работ:**

а) Не «задавливайте» отрезной круг и не прикладывайте чрезмерное усилие подачи. Не делайте недопустимо глубокие

резы. При прикладывании чрезмерного усилия подачи возрастает нагрузка и вероятность скручивания или заклинивания круга в прорези, а также увеличивается возможность отскока или разрыва круга;

b) Не стойте непосредственно перед или за вращающимся кругом. Когда круг во время работы вращается от Вас, возможный отскок может отбросить на Вас ручную машину вместе с вращающимся кругом;

c) Когда круг заклинивает или работа прекращается по любой другой причине, выключайте ручную машину и удерживайте ее неподвижно до тех пор, пока рабочий инструмент полностью не остановится. Во избежание возможного отскока не пытайтесь извлекать круг из разреза в обрабатываемом материале, пока он вращается. Установите причину заклинивания круга и примите меры по ее устранению;

d) Не возобновляйте работу, пока отрезной круг находится в объекте обработки. Дождитесь набора кругом полной частоты вращения, а затем осторожно введите его в полученный ранее разрез. При повторном пуске ручной машины с кругом, находящимся в разрезе, возможны заклинивание и выход круга из зоны реза или отскок;

e) Обеспечьте для плит или любых длинномерных объектов обработки надежную опору для сведения к минимуму опасности заклинивания круга и отскока машины. Длинномерные объекты обработки могут прогибаться под действием собственной массы. Необходимо устанавливать опоры под заготовку рядом с линией реза с обеих сторон круга и по краям объекта обработки;

f) Будьте особо осторожны при работе в нишах,

имеющихся в стенах и в другие затененных зонах. Выступающий вперед круг может перерезать газовые или водопроводные трубы, электропроводку или иные предметы, что может привести к отскоку машины.

### **7.5 Особые предупреждения по безопасности для работ со шлифовальной шкуркой:**

- a) Не применяйте шлифовальную шкурку размером больше шлифовального тарельчатого диска. При выборе шлифовальной шкурки следуйте рекомендациям изготовителя. Шлифовальная шкурка, выступающая за тарельчатый диск, может стать причиной травмы, привести к заклиниванию, разрыву шкурки и отскоку машины.

### **7.6 Дополнительные указания мер безопасности для зачистных работ**

- a) Учитывайте, что проволоки щетки выпадают из нее даже при нормальной эксплуатации.

Не пережимайте проволоки приложением чрезмерной нагрузки к щетке. Отлетающие куски проволоки легко проникают через легкую одежду и/или кожу;

- b) Если для зачистных работ рекомендуется применение защитного кожуха, не допускайте задевания защитного кожуха дисковой или чашечной щеткой. Дисковая или чашечная щетка может увеличиваться в диаметре под действием усилия прижатия их к обрабатываемой поверхности и центробежных сил.

## 8. Подготовка угловой шлифовальной машины к работе и порядок работы

8.1 Перед началом работы и во время ее необходимо соблюдать требования разделов 6 и 7 по технике безопасности” настоящего руководства.

8.2 Перед началом работы следует производить:

- проверку надежности крепления деталей;
- внешний осмотр (исправность шнура, его защитной трубки и штепсельной вилки, целостность деталей корпуса, рукоятки);
- проверку соответствия напряжения сети напряжению электропривода машины, указанному на шильдике;
- проверку четкости работы выключателя;
- проверку работы на холостом ходу в течение 1 мин.

8.3 Во время работы необходимо:

- производить включение и выключение штепсельной вилки только при выключенной машине;
- следить за температурой корпуса редуктора и электродвигателя, не допуская их перегрева.

**Внимание!** Во избежании выхода из строя редуктора необходимо после включения машины дождаться номинальной частоты вращения шпинделя (2 – 4 секунды) и затем лишь подводить шлифовальный круг к обрабатываемому материалу.

#### 8.4 При замене круга помните:

- перед установкой круга шпиндель машины и крепящие детали необходимо очистить от пыли и грязи;
- после закрепления шлифовальный круг должен свободно вращаться (проверьте вращение рукой);
- сделайте пробный запуск примерно на 1 мин. без нагрузки;
- вибрирующие круги сразу же замените.

8.5 Обрабатываемая деталь должна быть надежно зафиксирована. Если вес детали недостаточен для надежной фиксации, зафиксируйте ее при помощи струбцин или других приспособлений для фиксации.

8.6 Во время работы крепко держите машину обеими руками. Включите машину и дождитесь, пока электродвигатель наберет максимальные обороты. Затем осторожно опустите машину на обрабатываемую поверхность.

8.7 Не рекомендуется прилагать излишние усилия к машине. Оказание чрезмерного давления может привести к заеданию, перегреву электродвигателя, вибрации машины и повреждению обрабатываемой детали.

При отрезных работах не перекашивайте круг в плоскости резания.

8.8 Следите, чтобы отверстия для охлаждения электродвигателя были всегда чистыми и открытыми.

8.9 По окончании работы очистите машину от пыли и грязи, сверните шнур питания.



## 9. Техническое обслуживание, хранение и транспортировка

**ВНИМАНИЕ!** Перед началом работ по обслуживанию и настройке машины отсоедините вилку шнура питания от штепсельной розетки. Для обеспечения качественной и безопасной работы следует постоянно содержать электроинструмент и вентиляционные отверстия в чистоте.

- проверку машины: Использование изношенного инструмента снижает эффективность выполняемой работы и может привести к повреждению двигателя. При обнаружении сильного износа необходимо заменить инструмент.

- Уход за электродвигателем: Необходимо особенно бережно относиться к электродвигателю, избегать попадания воды или масла в его обмотки.

- Замену щеток производить только в центрах технического обслуживания при максимальном времени работы изделия в количестве 60 часов и при их длине менее 6 мм (при этом появляются крупные искры под щеткой). После замены щеток произвести 10 минутную приработку в режиме холостого хода;

- После работы тщательно продувайте машину сильной струей сухого воздуха.

- Вентиляционные отверстия электроинструмента должны находиться всегда открытыми и чистыми.

- Перед использованием машины проверьте исправность кабеля. Если кабель поврежден, то его необходимо заменить.

При кратковременном хранении открытые корродирующие части машины должны быть покрыты слоем защитной смазки. Покрытые защитной смазкой машины могут храниться до 12

месяцев в помещении при температуре окружающего воздуха в пределах от 0° С до +40° С и влажности воздуха не превышающей 70%. При длительном хранении (до 5 лет) необходимо открытые корродирующие части машины покрыть консервационной смазкой.

Храните машину в упаковочной коробке в сухом месте.

Перед помещением машины на хранение снимите рабочий инструмент.

Во время транспортировки недопустимо прямое воздействие осадков, прямых солнечных лучей, нагрева и ударов. Транспортировка должна осуществляться только в фирменной упаковке при температуре окружающей среды от минус 50 °С до плюс 50°С.

## 10. Возможные отказы и методы их устранения

<b>Отказы и их проявления</b>	<b>Вероятная причина</b>	<b>Методы устранения</b>
1. При включении машины электродвигатель не работает (напряжение в сети есть)	1.1. Неисправен выключатель 1.2. Обрыв жил шнура 1.3. Износ или повреждение щеток 1.4. Загрязнение коллектора	1.1. Заменить выключатель 1.2. Заменить шнур 1.3. Заменить щетки  1.4. Протереть коллектор бензином или спиртом
2. Сильное искрение под щетками	2.1. Износ щеток больше допустимой величины 2.2. Загрязнение коллектора	2.1. Заменить щетки  2.2. Протереть коллектор бензином или спиртом  2.3. Заменить якорь или статор

	2.3. Неисправен якорь или статор электропривода	
3. Машина во время работы стопорится	3.1. Поломка зуба шестерни 3.2. Вышел из строя один из подшипников	3.1. Заменить шестерню 3.2. Заменить подшипник
4. Двигатель работает, а шпиндель не вращается	4.1. Износ зубьев шестерни	4.1. Заменить шестерню

## 11. Утилизация

Утилизация перфоратора должна производиться в соответствии с федеральным законодательством об охране окружающей среды.

Помните о необходимости охраны окружающей среды и экологии при утилизации смазочных материалов.

## 12. Условия гарантии

12.1 Предприятие-изготовитель гарантирует соответствие качества изделия при соблюдении потребителем условий эксплуатации, своевременном выполнении работ по техническому обслуживанию в полном объеме, правил хранения и транспортировки.

Изготовитель гарантирует соответствие пилы требованиям технических регламентов Таможенного союза (при соблюдении потребителем условий эксплуатации и хранения, установленных настоящим руководством по эксплуатации).

Гарантийный срок эксплуатации изделия - 12 месяцев со

дня продажи через торговую сеть.

Назначенный срок службы – 3 года.

Назначенный срок хранения – 5 лет.

Дефекты, допущенные по вине изготовителя, устраняются бесплатно, в течение 45 (сорока пяти) дней со дня предоставления потребителем требований об устранении недостатков изделия, после проведения техническим центром диагностики и оформления заключения.

12.2 В случае выхода инструмента из строя в течение гарантийного срока эксплуатации по вине изготовителя, владелец имеет право на бесплатный гарантийный ремонт, при соблюдении следующих условий:

- наличие в инструкции по эксплуатации отметки продавца о продаже и подписи покупателя;
- соответствие серийного номера инструмента серийному номеру в гарантийном талоне;
- отсутствие следов ремонта, вне условий специализированного сервиса.

Удовлетворение претензий потребителя с недостатками по вине изготовителя производится в соответствии с законом РФ «О защите прав потребителей».

12.3. Безвозмездный ремонт, или замена инструмента в течение гарантийного срока эксплуатации производится при условии соблюдения потребителем правил эксплуатации, технического обслуживания, хранения и транспортировки.

12.4. В том случае, если неисправность инструмента вызвана нарушением условий его эксплуатации, Продавец с согласия покупателя вправе осуществить ремонт за отдельную плату.

12.5. На продавца не могут быть возложены иные, не предусмотренные настоящим руководством, обязательства.

12.6. Гарантия не распространяется на:

- инструмент, у которого неразборчив или изменен серийный номер;
- на неисправности инструмента, возникшие в результате несоблюдения пользователем инструкции по эксплуатации;

- последствия самостоятельного ремонта, разборки, чистки и смазки инструмента, не требуемые по инструкции эксплуатации;
- повреждения, вызванные внешними механическими воздействиями; воздействиями агрессивных средств и высоких температур, попаданием в инструмент инородных тел; небрежным или плохим обслуживанием, повлекшим за собой выход из строя инструмента;
- отказы инструмента, возникшие вследствие эксплуатации с не устраненными недостатками, а также использованием инструмента не по назначению;
- неисправности, возникшие в результате перегрузки инструмента, повлекшие выход из строя двигателя или других узлов и деталей. К безусловным признакам перегрузки инструмента относятся: появление цвета побежалости, деформация или оплавление деталей и узлов инструмента, одновременный выход из строя ротора и статора, потемнение или обугливание проводов электродвигателя под действием высокой температуры;
- естественный износ изделия и комплектующих, в результате интенсивного использования;
- узлы и детали, являющиеся расходными, быстроизнашивающимися материалами, к которым относятся: соединительные муфты, болты, гайки, курки, направляющие ролики, уплотнения, крыльчатки, резиновые уплотнители, угольные щетки, провод питания, кнопка включения и т. п.;
- при использовании изделия в профессиональных, коммерческих целях и объемах;
- на неисправности изделия, возникшие вследствие событий непреодолимой силы.

12.7 Предметом гарантии не является неполная комплектация изделия, которая могла быть обнаружена после продажи изделия. Изготовитель: JINHUA HONGJU TOOLS CO., LTD; Dingtang Industry Zone,

Tangya Town, Jindong District, Jinhua, Zhejiang, China /ЦЗИНЬХУА ХУНЦЗЮЙ ТУЛЗ КО., ЛТД.;  
Промышленная зона Динтан, Танья таун, район Цзиндон, Цзиньхуа, Чжэцзян, Китай

## ГАРАНТИЙНЫЙ ТАЛОН

Наименование изделия:	<b>DEKADO®</b>  <u><a href="http://www.dekado.ru">www.dekado.ru</a></u> <i>Подтверждаю получение исправного изделия, без механических повреждений, в полной комплектации.</i>  <i>С условиями гарантии ознакомлен.</i>						
Модель: <b>УШМ1300-1</b>							
Серийный номер:							
Серийный номер двигателя:							
Гарантийный срок эксплуатации: <b>12 месяцев</b>							
Наименование торговой организации (Продавца)	<table border="1"><tr><td> </td><td> </td><td> </td><td> </td><td> </td><td> </td></tr></table> <i>Дата продажи</i>						
М.П. Подпись продавца (Ф.И.О.) _____	<table border="1"><tr><td> </td></tr></table> <i>Подпись покупателя</i>						

**Импортер:****ООО «Декадо», 241031, Россия, г. Брянск, Бульвар Щорса, д.2Б****+7 (4832) 30-61-41****© DEKADO. Все права защищены. 2020****Произведено в Китае****Назначенный срок службы - 3 года****Гарантийный срок эксплуатации - 1 год****Дата изготовления: Январь 2020 г.**

Импортер: ООО «Декадо»  
241031, г. Брянск, Бульвар Щорса, д. 2Б. тел. +7(4832) 30-61-41



[www.dekado.ru](http://www.dekado.ru)